

Moteur (2)

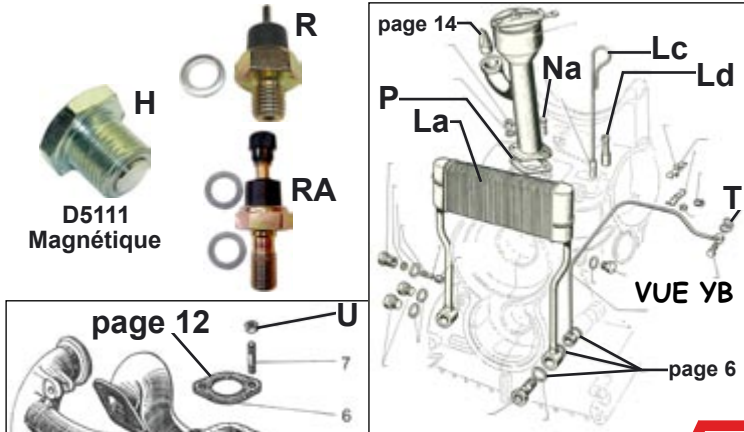
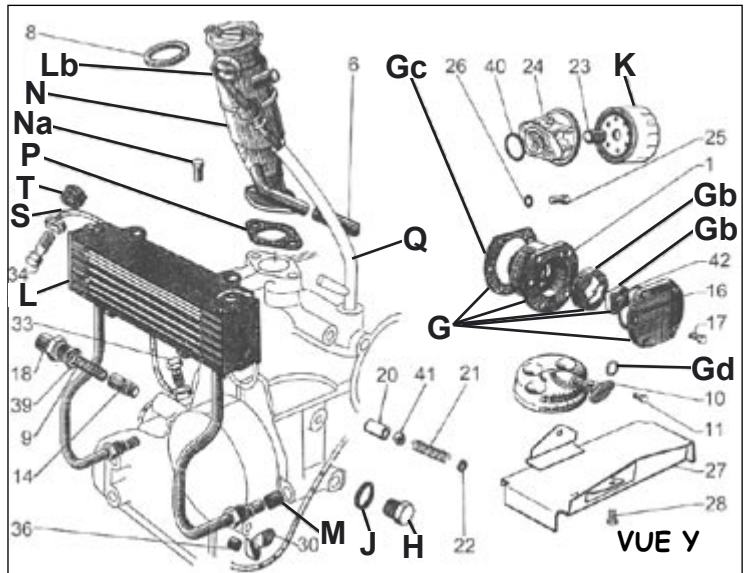
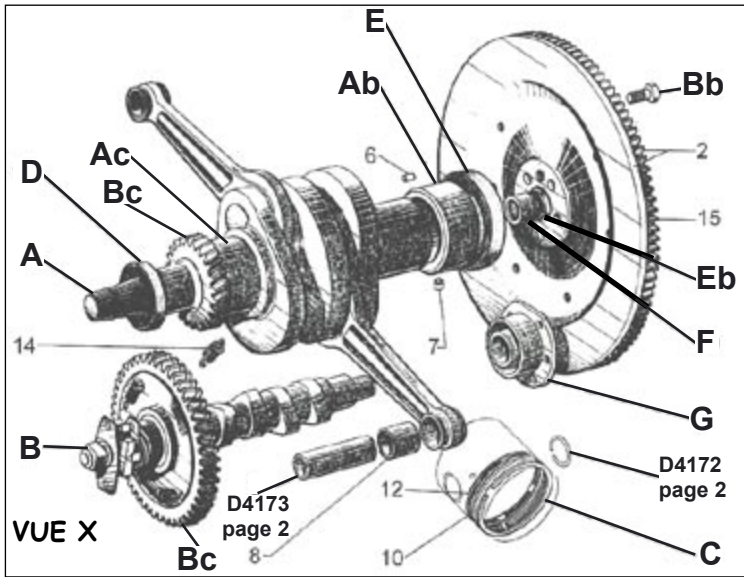

A Vilebrequin 602cm3 occasion	Nous consulter
Ab Coussinet Arr. 602cm3 diam. 56mm	D4184 39.00
Ac Coussinet Avant 602cm3	D4183 43.00
B Arbre à cames occasion NU	D4-95533239 70.00
Bb Vis de volant moteur (1)	D4170 4.00
Bc Kit de Réparation d'arbre à cames	D4191 49.90
C Jeu de segments pour 2 cylindres	
- 2cv4 435cc 68,45mm Brétille	D4212 49.90
- 2cv6 602cc >10/76 Standard	D4214 24.90
- 2cv6 602cc >10/76 Brétille	D4211 49.90
- 2cv6 602cc 10/76> Standard	D4216 35.00
- 2cv6 602cc 10/76> Brétille	D4217 49.90
- 375cc anciennes Brétille	D4218 47.90
- 425cc anciennes Brétille	D4220 40.00
- 652 cm3 Visa >>05/80 Brétille	D4219-1 49.90
- 652cm3 Visa 05/80>> Brétille	D4219-2 49.90
D Bague étanchéité vilebrequin avant	D4308 2.40
E Bague étanchéité vilebrequin	
- 375, 425 et 435cc (2cv4) arrière	D4310 4.25
- 602cc (2cv6) arrière (spy)	D4312 4.25
- pour vilebrequins rénovés	voir page 6
Eb Bague étanchéité sur bague ou douille à aiguilles de centrage de queue de boîte	D4817 1.90
F Douille à aiguilles centrage queue de boîte dans vilebrequin 375-425	D4315 19.00
435-602	D4316 29.90
NOUVEAU centrifuge jusque mai 66	D4321 19.00
(vérifiez les dimensions avant de commander, voir tableau page 5)	
F Bague de centrage en bronze	D4317 10.00
G Pompe à huile 2cv6	D5100 95.00
Gb Engrenages seuls Pompe à huile	D5101 36.00
Gc Joint de Pompe à Huile	voir page 6
Gd Joint Torique de crépine	D5144 NOUVEAU 0.35
H Bouchon de vidange	D5110 2.10
H Bouchon de vidange Magnétique	D5111 5.50
J Joint de vidange	D5115 0.25
K Filtre à huile	D5150 5.20
L Réfrigérateur 2cv6	D5175 65.00
La Réfrigérateur à banjo 425 Ami 6	D5172 129.00
Lb Tige de jauge à huile 2cv4-6	D5130 9.50
Lc Tige de jauge à huile SAUF 2cv4-6	D5131 10.00
Ld Manchon de jauge caoutch. 425cm3	D5142 NOUVEAU 3.70
M Joint réfrigérateur	D5178 0.50
N Reniflard 2cv6 TOP QUALITE	D5226 110.00
N Reniflard 2cv6 premier prix	D5225 58.00
N autres applications tube vers le haut	D5229 NOUVEAU 64.50
N Reniflard nettoyable TOP QUALITE	D5227 192.00
Na Vis (pièce)	D8911 0.30
P Joint reniflard	D5228 0.45
Q Tube de jauge à huile 2cv4-6	D5140 31.00
R Mano-contact huile 2cv et dérivées	D5250 5.20
RA Mano-contact huile Visa-LNA 652	D021621 7.50
S Double Tube de Graissage 2cv6	D5251 23.20
Idem en durite "Aviation" 2cv6	D5252 52.00
- - - - 652 Visa Lna	D5253 59.00
T Double Joint Cuivre	D5179 0.70
U Ecrrou de carburateur 2cv4-6	D8910 0.30
375-425cm3	D8914 0.10
! Bidon 1 litre d'huile 80W90 boîte de vitesses (1 litre par vidange)	C50110 8.60
Y Joint collecteur admission 2cv4/6	D4304 1.30
Z Joint collecteur échappé 2cv4/6	D4306 1.20

Autres modèles de joints : voir page 6

<p>(A)</p> <p>VILEBREQUIN D'OCCASION NOUS CONSULTER.</p>	<p>(Ab)</p> <p>D4184</p> <p>(Ac)</p> <p>D4183</p>	<p>(B)</p> <p>D4-95533239</p>	<p>D4191</p> <p>(Bc)</p> <p>pignon sur vilebrequin et sur arbre à cames</p>										
<p>(C)</p> <p>SEGMENTS MOTEUR photo non contractuelle</p>	<p>segments pour moteur 602cm3 seulement, vérifiez avant l'achat : jusque 10-1976 : racleur de 4mm après 10-1976 : racleur de 3,5mm</p> <p>TOP QUALITE</p> <p>(La)</p> <p>D5172</p> <p>(L)</p> <p>D5175</p>												
<p>(Eb)</p> <p>D4315</p> <p>(F)</p> <p>D4316</p> <p>D4817</p> <p>D4317</p>	<table border="1"> <tr> <td>D4315</td> <td>int12 ext16 h10</td> </tr> <tr> <td>D4316</td> <td>int12 ext18 h16</td> </tr> <tr> <td>D4317</td> <td>int12 ext18 h16</td> </tr> <tr> <td>D4321</td> <td>int12 ext18 h12</td> </tr> <tr> <td>pas dispo</td> <td>int12 ext18 h10</td> </tr> </table>	D4315	int12 ext16 h10	D4316	int12 ext18 h16	D4317	int12 ext18 h16	D4321	int12 ext18 h12	pas dispo	int12 ext18 h10	<p>(S)</p> <p>Route ou Compétition</p> <p>(S)</p> <p>D5251</p> <p>Conduites de graissage des culasses en durites souples sous tresse INOX avec boulonnerie spéciale, résistent à toutes les vibrations, finies les soudures qui lâchent !</p>	<p>(M)</p> <p>D5178</p>
D4315	int12 ext16 h10												
D4316	int12 ext18 h16												
D4317	int12 ext18 h16												
D4321	int12 ext18 h12												
pas dispo	int12 ext18 h10												
<p>(Lb)</p> <p>D5130</p> <p>(Ld)</p> <p>D5142 NOUVEAU</p> <p>(Q)</p> <p>D5140</p> <p>(Lc)</p> <p>D5131</p>	<p>(Bb)</p> <p>D4170</p> <p>(H)</p> <p>D5110</p> <p>(J)</p> <p>D5115</p> <p>(T)</p> <p>D5179</p>	<p>(D)</p> <p>D4308</p> <p>(E)</p> <p>D4310 D4311</p> <p>(E)</p> <p>D4312 D4313</p>											
<p>(Y)</p> <p>D4306</p> <p>(Z)</p> <p>D4304</p>	<p>(R)</p> <p>D5250</p> <p>(RA)</p> <p>D021621</p> <p>(Gc)</p> <p>D5106</p>	<p>Huiles moteur, boîte et autres consommables, voir page 102</p>	<p>(G)</p> <p>D5100</p> <p>(Gb)</p> <p>D5101</p> <p>(Gd)</p> <p>D5144 NOUVEAU</p>										
<p>(N)</p> <p>D5225</p> <p>2cv6</p> <p>1er PRIX</p>	<p>(N)</p> <p>D5226</p> <p>2cv6</p> <p>CONFORME à l'ORIGINE</p> <p>TOP QUALITE</p>	<p>(N)</p> <p>D5229</p> <p>ami dyane mehari</p> <p>tube incliné vers le haut</p> <p>NOUVEAU</p>	<p>(P)</p> <p>D5227</p> <p>NETTOYABLE</p> <p>VALVE METAL !!!</p>	<p>(G)</p> <p>D5100</p> <p>(U)</p> <p>D8910</p>	<p>(K)</p> <p>D5150</p>								