

Carrosserie : Capot

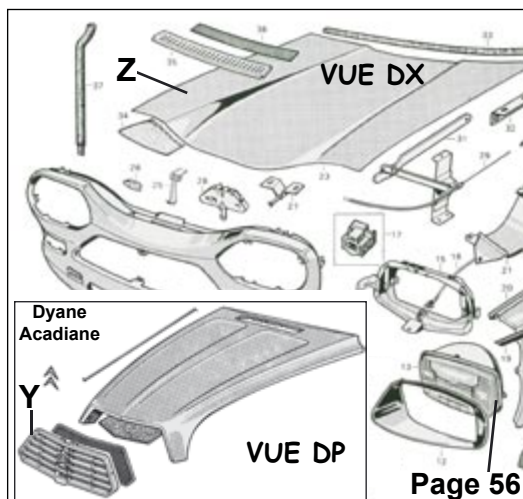
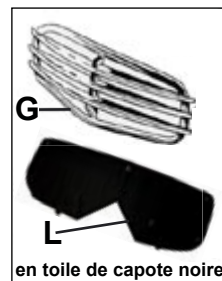
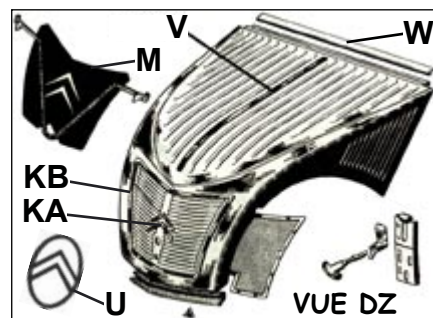
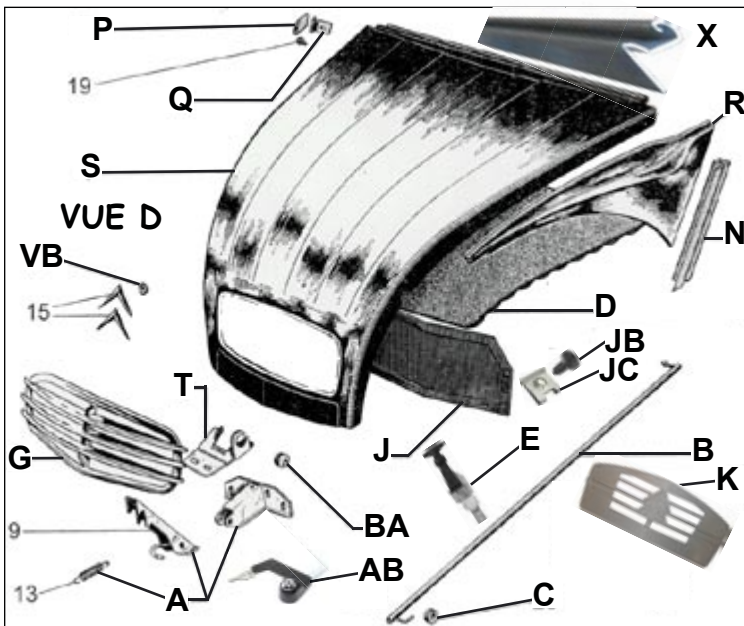

A	Mécanisme ouverture de capot moteur fixation 4 trous	D8322	TTC	69.00
	2 trous pour récente	D8328		64.00
AB	Fermeture à clef pour capot	D8332		47.90
B	Béquille de capot INOX	D8818		19.50
BA	Caoutchouc de verrouillage de béquille sur capot (si présent)	D1251		2.05
C	Caoutchouc d'articulation de béquille de capot (si présent)	D4445		1.25
1	Butée caoutchouc sous le bord du capot (quand présente :			
	4 par voiture) la pièce	D1162		0.58
D	Feutre insonorisation capot	D1164		19.00
E	Poignées de fermeture de capot caoutchouc « rallye » la paire	U640015		12.60
F	Calandre 2CV alu 1961-1965	D1171		34.90
G	Calandre 2CV alu "3 barres" 1965-1974	D1172		33.90
H	Calandre 2CV grise (plastique style 2CV4-6)	D1174		26.90
	grise à bord noir (idem)	D1175		26.90
	grise à bord chromé (idem)	D1176		29.50
J	Grillage derrière calandre 2cv	D1178		11.50
NOUVEAU	idem modèle avec cadre	D1173		24.00
JB	Vis inférieure de grillage (x1)	D8942		0.30
JC	Ecrou-pince (x1) (2 par voiture)	D8943		0.30
K	Cache calandre 2cv4/6 plastique rigide gris	D1179		13.20
KA	4 segments logo 1954-60	D1187		54.00
KB	Baguette entourrage 1er capot	D1188		149.00
L	Cache calandre pour "3 barres"	D1177		23.30
LB	Cache calandre 1961-65	D1180		32.00
M	Cache calandre 1er modèle souple vert pour 1er capot	D1181		32.00
N	Joint de joue d'aile Avant caoutchouc noir	D1185		3.00
P	Caoutchouc d'attache de joue	D1797		1.50
Q	Attache métallique de joue	D8319		2.10
R	Joue d'aile avant 2cv Gauche	D8320-1		33.00
	Droite	D8320-2		33.00
RB	Joue d'aile av. DYANE Gauche	D8320-3		24.00
	Droite	D8320-4		24.00
S	Capot 2cv 1961>> à 5 nervures	D8815		NC
T	Gâche de verrou	D8377		8.80
U	Motif ovale de capot 1948-53	D1169		128.00
V	Baguette de capot 1948-60	D1170		19.95
3	Jeu de clips de baguette (adapt)	D1184K		2.50
VB	Clip du Chevron (pièce)	D8926		0.40
6	Motif de capot chromé «Flèche» type « GH »	D1107		55.90
7	Charnière de capot sur la coque (avec tôle sous charnière)	D8372		27.20
W	Charnière de capot sur la coque seule	D8374		14.95
X	Charnière sur le Capot à souder	D8371		51.00
8	Rivet Pop pour Plaque d'Immat.	page 88		
Y	Calandre Dyane-Acadiane (sans les chevrons)	D1150		67.00
Z	Capot occasion Ami 8 Origine	D8-AM852-2D		70.00

<p>D8818</p> <p>③ D1184K</p> <p>⑤ D8815</p>	<p>D1170</p> <p>⑥</p>	<p>D8377</p> <p>⑦</p>	<p>D1251</p> <p>⑧</p>	<p>D8332</p> <p>⑨</p> <p>Fermeture de capot à clef</p>
	<p>D1162</p> <p>⑩</p>	<p>D4445</p> <p>⑪</p>	<p>COULEUR SELON ARRIVAGES</p> <p>⑫ D1164</p>	
<p>D8320-1</p> <p>⑬</p>	<p>D1185</p> <p>⑭</p>	<p>D1188</p> <p>⑮</p>	<p>D1187</p> <p>⑯</p>	<p>D1178</p> <p>⑰</p>
	<p>D1797</p> <p>⑱</p>	<p>D8319</p> <p>⑲</p>	<p>D1173</p> <p>⑳</p> <p>NOUVEAU</p>	
<p>D1171</p> <p>㉑</p>	<p>D1174 D1175 D1176</p> <p>㉒</p>	<p>D8943 D8942</p> <p>㉓</p>	<p>D1172</p> <p>㉔</p>	<p>D1179</p> <p>㉕</p>
<p>D1150</p> <p>㉖</p> <p>Dyane Acadiane</p>	<p>D1179</p> <p>㉗</p>			
<p>8</p> <p>page 88</p>	<p>U640015</p> <p>㉘</p>	<p>D8372</p> <p>㉙</p>	<p>D8371</p> <p>㉚</p>	<p>D8374</p> <p>㉛</p>
<p>D8322</p>	<p>D8328</p> <p>㉜</p>	<p>D8926</p> <p>㉝</p>	<p>D1107</p> <p>㉞</p>	<p>Plaques d'immatriculation</p> <p>AB-123-CD AB-123-CD AB-123-CD</p> <p>voir page 86-2</p>